

Élément droit \varnothing 1000 pour regard de visite

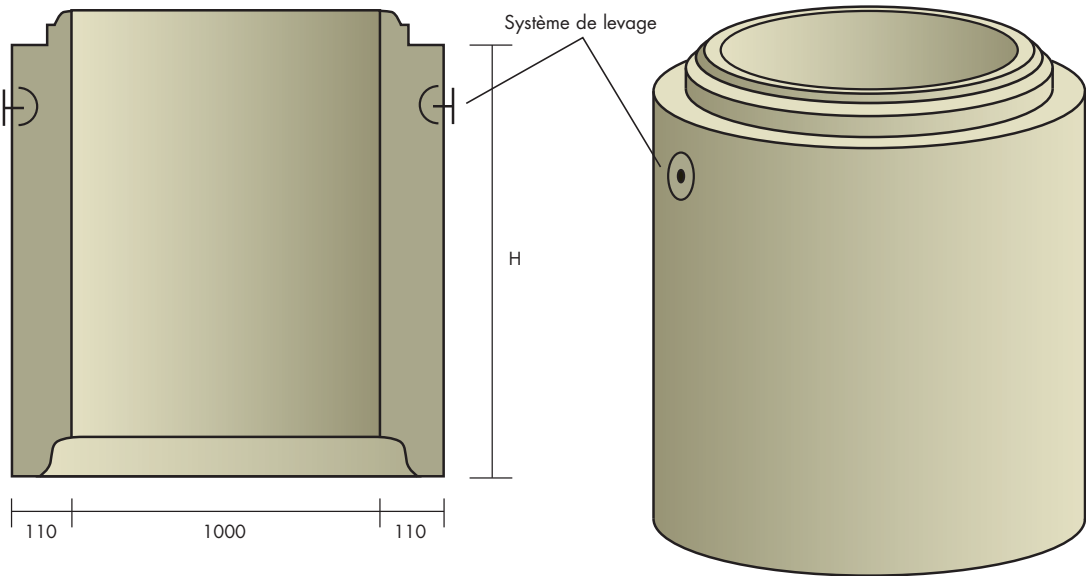

Code	Libellé	Hauteur (mm)	Poids (kg)
TEF30	Élément droit emboîtement à joint	300	250
TEF40	Élément droit emboîtement à joint	400	340
TEF60	Élément droit emboîtement à joint	600	500
TEF90	Élément droit emboîtement à joint	900	760
TEF120	Élément droit emboîtement à joint	1200	1000

Dalle DN 1000/600 en béton armé pour regard de visite

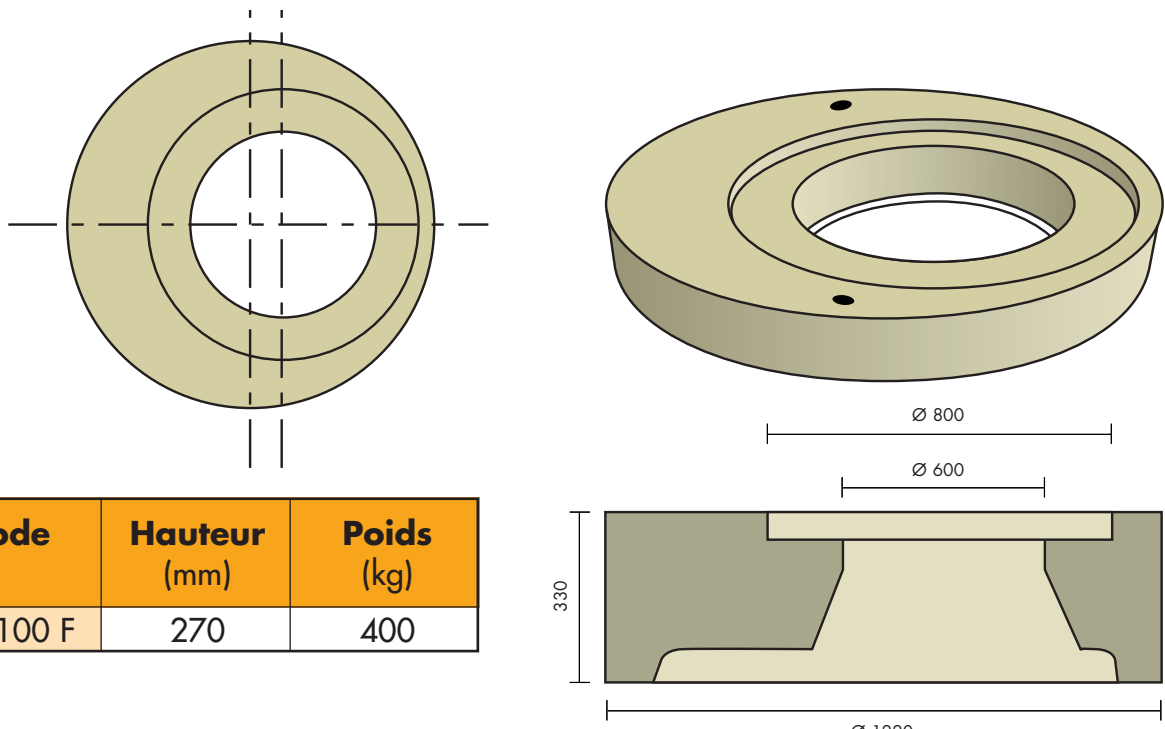

Code	Hauteur (mm)	Poids (kg)
CC 100 F	270	400